

KIT BANNER PROMOZIONALE TLB5



Kit **BANNER** promozionale per colonnine, con telo personalizzato.

Composto da doppio **AGGANCI** in ABS nero, con due **BARRE** (una superiore, una inferiore) in alluminio anodizzato silver e due attacchi laterali regolabili, per tensionamento **TELO**.

Oltre a delimitare l'area ed indicare un percorso, mette a disposizione uno spazio **PUBBLICITARIO**.

Eventuale telo (non incluso nel kit) disponibile con **STAMPA** monofacciale o bifacciale.

Applicabile alle colonnine con nastro TL25 e TL40.

Adatto ad ambienti interni ed esterni.



CARATTERISTICHE

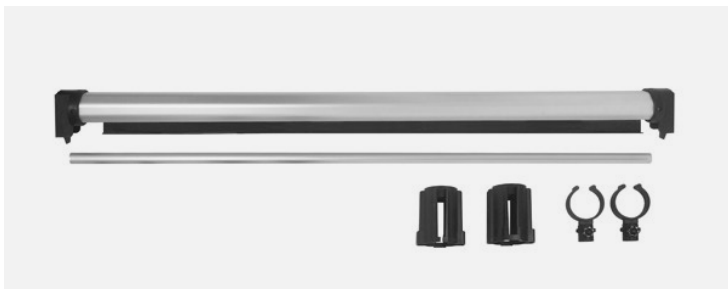

Dimensione traversa superiore	1245 mm
Dimensione traversa inferiore	1210 mm
Dimensione banner	1100x850 mm
Dimensione imballo	1300x150x150 mm
Peso articolo	5 Kg
Peso art. e imballo	6 kg

- Doppio aggancio in ABS nero.
- Barra superiore porta banner roll-up in alluminio anodizzato silver.
- Traversa inferiore in alluminio anodizzato silver, completa di due attacchi laterali regolabili in ABS nero, per tensionamento telo.
- Banner con telo personalizzabile in PVC (**NON INCLUSO**), disponibile in due opzioni: stampa MONOFACCIALE o BIFACCIALE.

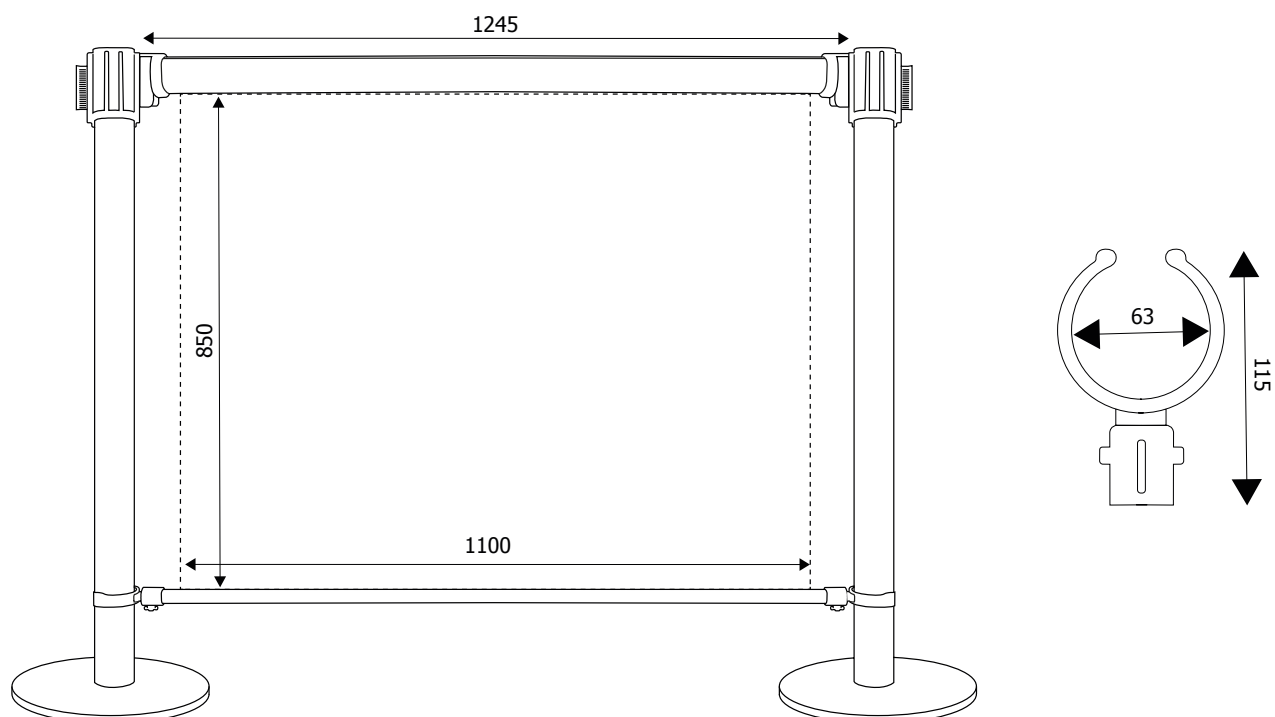



Gruppambita

Gruppo Ambita Società Cooperativa
Via Caduti sul Lavoro, 9
88100 - Catanzaro (CZ) - ITALIA
P.I. IT02854320799 - R.E.A. 179739 di Catanzaro

tel.: (+39) 0961 33799
web: www.gruppoambita.com
e-mail: info@gruppoambita.com



Gruppo Ambita Network & Partners:

MOOVING

www.mooving.eu



www.cardpersonalizzate.it

FidElit

www.softwarefidelitycard.it

MOOFITNESS

www.moofitness.com

MOOPLAN

www.mooplan.com