

COLONNINA TENDINASTRO TL40

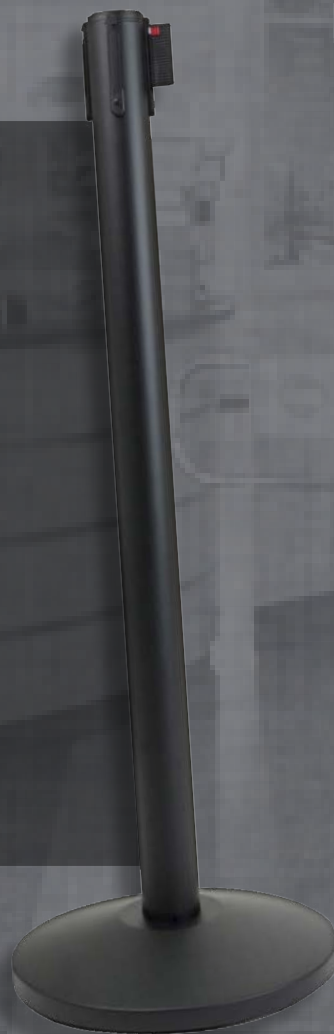

Colonnina **TENDINASTRO**, composta da **MONTANTE** e base conica in metallo rifinito in nero opaco, con **NASTRO RETRATTILE** (fino a 3 metri di lunghezza) e **AUTOFRENANTE**. Dotata di tre clip riceventi per l'aggancio fino a tre nastri differenti.

Nastro disponibile in diversi colori e **PERSONALIZZABILE** con logo o testo per indicazioni.

Anche la base, la colonna e il top superiore sono personalizzabili.

Utile per delimitare percorsi e aree d'accesso in ambienti **INTERNI** ed **ESTERNI**, assicura la massima stabilità, grazie alla struttura robusta.



CARATTERISTICHE



- Struttura in metallo con finitura nero opaco.
- Tendinastro con sistema autofrenante e 3 agganci riceventi.
- Base in cemento 65 mm, con copertura superiore in metallo e guarnizione inferiore anti-scivolo.
- Inserto in ABS anti-ruggine tra colonna e base.
- Nastro in polipropilene, resistente agli agenti atmosferici e personalizzabile con logo o testo su entrambi i lati.
- 10 colori disponibili per il nastro: grigio, arancione, giallo, bianco/rosso, giallo/nero, blu, nero, rosso, verde, bianco.

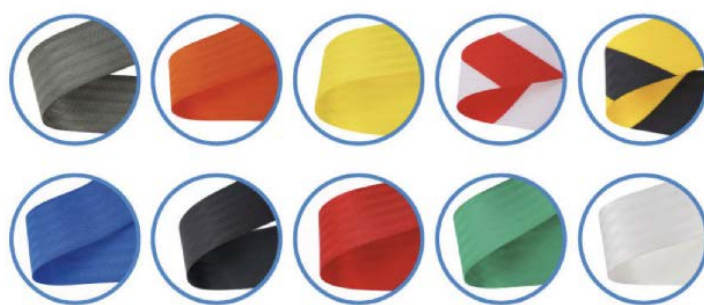
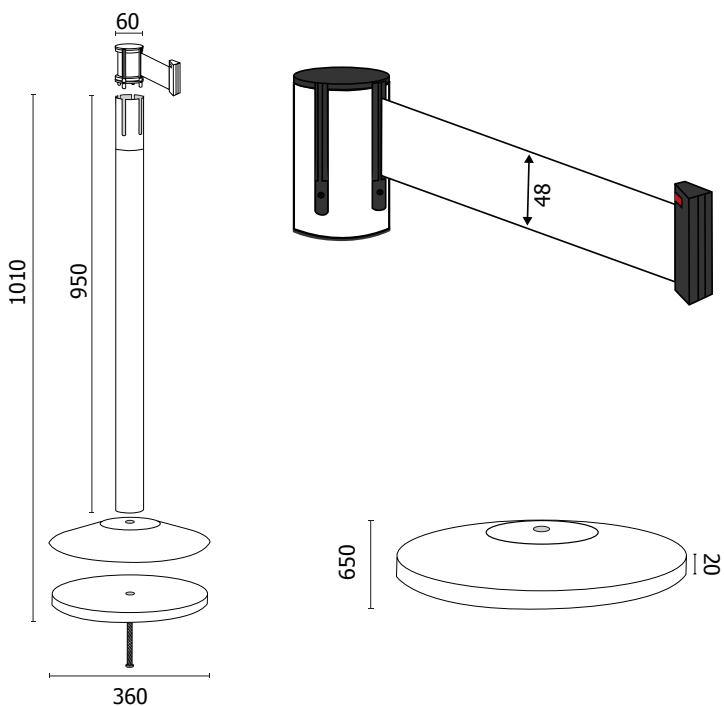

Dimensione (ØxH)	360 x 1010 mm
Lunghezza nastro	3 metri
N. Articoli per imballo	2
Dimensioni imballo	390x1020x150 mm
Peso articolo	10 Kg
Peso art. e imballo	22 kg



Gruppambita

Gruppo Ambita Società Cooperativa
Via Caduti sul Lavoro, 9
88100 - Catanzaro (CZ) - ITALIA
P.I. IT02854320799 - R.E.A. 179739 di Catanzaro

tel.: (+39) 0961 33799
web: www.gruppoambita.com
e-mail: info@gruppoambita.com



Gruppo Ambita Network & Partners:

MOOVING

www.mooving.eu



www.cardpersonalizzate.it

FidElit

www.softwarefidelitycard.it

MOOFITNESS

www.moofitness.com

MOOPLAN

www.mooplan.com